

Frühstück im Cockpit / Breakfast in the cockpit



Innenraum von Touring / Touring belső

Alles, was man mit einem 22-Fuß-Boot erreichen kann!

Scholtz 22 – Segelboote wurden durch das SCHOLTZ YACHT DESIGN STUDIO aufgrund einer umfassenden Konzeption geplant und entwickelt. Im wesentlichen handelt es sich um drei Grundversionen, von denen viele Variationsmöglichkeiten abgeleitet werden können.

Die 40-jährige Bootsbau- und Segelerfahrung des Teamleiters Imre SCHOLTZ, die schwungvollen und futuristischen Einfälle des Formenkonstruktors Zoltán PEREDI und die Zusammenarbeit mit einem jungen Bootsbauerente unter Leitung von Gábor RÓZSAVÖLGYI haben das Boot innerhalb eines Jahres in Europa an vorderste Front gebracht.

Die Serienherstellung erfolgt in der Firma Style Jacht GmbH in deren moderner Werft in Hajmáskér, die vom Plattensee/Balaton in kurzer Zeit erreichbar ist.

Das Boot ist dank der Nutzung hochwertiger Materialien nicht nur leicht und trotzdem äußerst widerstandsfähig sondern auch außerordentlich schnell.

Deck und Rumpf sind in COREMAT-Sandwichbauweise sowie Biaxial-Gewebe aus GFK gefertigt. Alle drei Versionen sind leicht zu transportieren, das Boot mit dem variablen Ballast kann problemlos geslippt werden.

Sowohl ein Außenbordmotor (ca. 3.5PS) als auch ein Elektromotor werden angeboten.

Mit diesem nach europäischen Standard hergestelltem Produkt haben sowohl Anfänger als auch sportliche und erfahrene Segler uneingeschränkten Spaß.

Es ist leicht zu slippen / Könnyű vízretétel

Minden ami 22 lábban adható!

A „SCHOLTZ 22“ vitorlás hajókat a Scholtz Yacht Design Studio tervezte egy átfogó elképzelés alapján, melynek lényege: a három alaptípus és ezek variációs lehetőségei ebben a kategóriában minden elképzelhető igényt ki tudjanak elégíteni.

A team vezető SCHOLTZ Imre 40 éves hajóépítő és vitorlázó tapasztalata, PEREDI Zoltán formatervező lendületes, futurisztikus ötletei és a fiatal kivitelező gárda össz munkája RÓZSAVÖLGYI Gábor vezetésével a típust egy év alatt európai élvonalba emelte. A hajók sorozatgyártását a Style Jacht Kft. végzi a Balatontól 10 percre található korszerű hajmáskéri műhelyben. Az építésnél a legjobb minőségű anyagokat felhasználva elérték, hogy a hajó könnyű, erős és rendkívül gyors. A törzs és a fedélzet üvegszál polészterből készül Coremat szendvicsanyag és biaxiális üvegszövet felhasználásával.

Nur gibt es noch eine Version der SCHOLTZ 22–Touring, die sich nur im Kajütausbau von der anderen unterscheidet. Die zwei Seitenschränkchen, von denen in einem eine Pantry mit fließendem Wasser ihren Platz gefunden hat, dienen auch Raumteiler. Dieser Innenausbau ist nur mit Festkiel bestellbar. Tiefgang 0,80 cm.

A SCHOLTZ 22–Touring rendelhető még egy változatban, mely csak a kajütbelsőben tér el az alapváltozattól. Ennél a baloldali térelválasztó elembe van a hajókonyha építve. Ez a belső csak fix tökesúlyú (mélyjárat 0,80cm) hajóhoz rendelhető. (Az emelhető tökesúlyos változatnál a legkisebb mélyjárat 0,60 m, ennél kisebb mélyjárat, külön rendelésre készíthető.)

Mindhárom változat könnyen szállítható, a felhúzható tökesúlyllyal készült változat daru nélkül is vízre tehető (súlyázható). A hajó külmotorral (max. 3,5HP) vagy beépített villanymotorral szerelhető fel. Az európai normák szerint épülő (eurostandard) SCHOLTZ 22-ben úgy a kezdő, mint a versenyvitorlázó könnyen kezelhető, hűséges barátja talál.

Segelboote Scholtz 22 im Marina / Kikötő 22-ekkel



Beschläge am Racing / Racing veretezés



Innenraum von Racing / Racing belső



Beim Planen / Tervezés közben



Stauraum von Cockpit / Cockpit láda

Die Zulassung gemäß der CE-Normen in Kategorie C. / CE Minősítés



Ausziehbares Pantry in der Touring / Hűtőláda és konyha a Touring-ban.

www.pytheas.hu



Weitere Informationen / További információ:
Style Jacht Kft. 8192 Hajmáskér Hrsz. 020/1 Hungary Tel: (0036) 88 460 530, (0036) 30 940 1251 E-mail: info@stylejacht.hu
www.stylejacht.hu



Racing

One Design Segelboot

Das Boot von insgesamt – 730 kg kann leicht mit einer Segelfläche von 80 m² schon bei einer leichten Windstärke in eine Gleitung gebracht werden. Das Boot ist sehr stabil und segelt am Wind und hält die Wellen sehr gut. Das Kiel mit einem insgesamt 1,40 m Tiefgang kann nicht nur als Festkiel, sondern auch als aufziehbares Kiel bestellt werden. Der Bugspriet, der 1,50 m lang ist, kann auch nach Richtung Links/Rechts bewegt werden. Die Kajüte beinhaltet nur die nötigsten Dinge. Sehr bequemer Cockpit für ein 4-köpfiger Mannschaft.

Technische Angaben:

Lüa mit Bugspriet (<i>eljes hossz orrsudárral</i>)	8,20
Breite des Rumpfs (<i>Hajótest szélessége</i>)	2,42
Büa (<i>Teljes szélesség</i>)	2,50
Tiefgang (<i>Mélyjárat</i>)	0,60-1,40

Mast (<i>Árboc</i>)	8,80
Segelfläche Groß (<i>Nagyvitorla</i>)	20 m ²
Fock (<i>Fok</i>)	9 m ²
Genakker (<i>Gennakker</i>)	50 m ²
Gewicht (<i>Súly</i>)	730 kg
Rumpf (<i>Hajótest súly</i>)	500 kg
Kiel	230 kg

4 személyes egységes tervezésű one design sportvitorlás

A ~730 kg tömegű hajó 80 m² össz. vitorlafelülettel könnyen síklásba hozható. Stabil, méretéhez képest jól cirkál és állja a hullámokat. 1,40 m mélyjáratú tőkésűlya fix és felhúzható változatban is rendelhető. Az orrsudár 1,50 m hosszú és oldalra is mozgatható. A kabin minimális kiépítettségű.

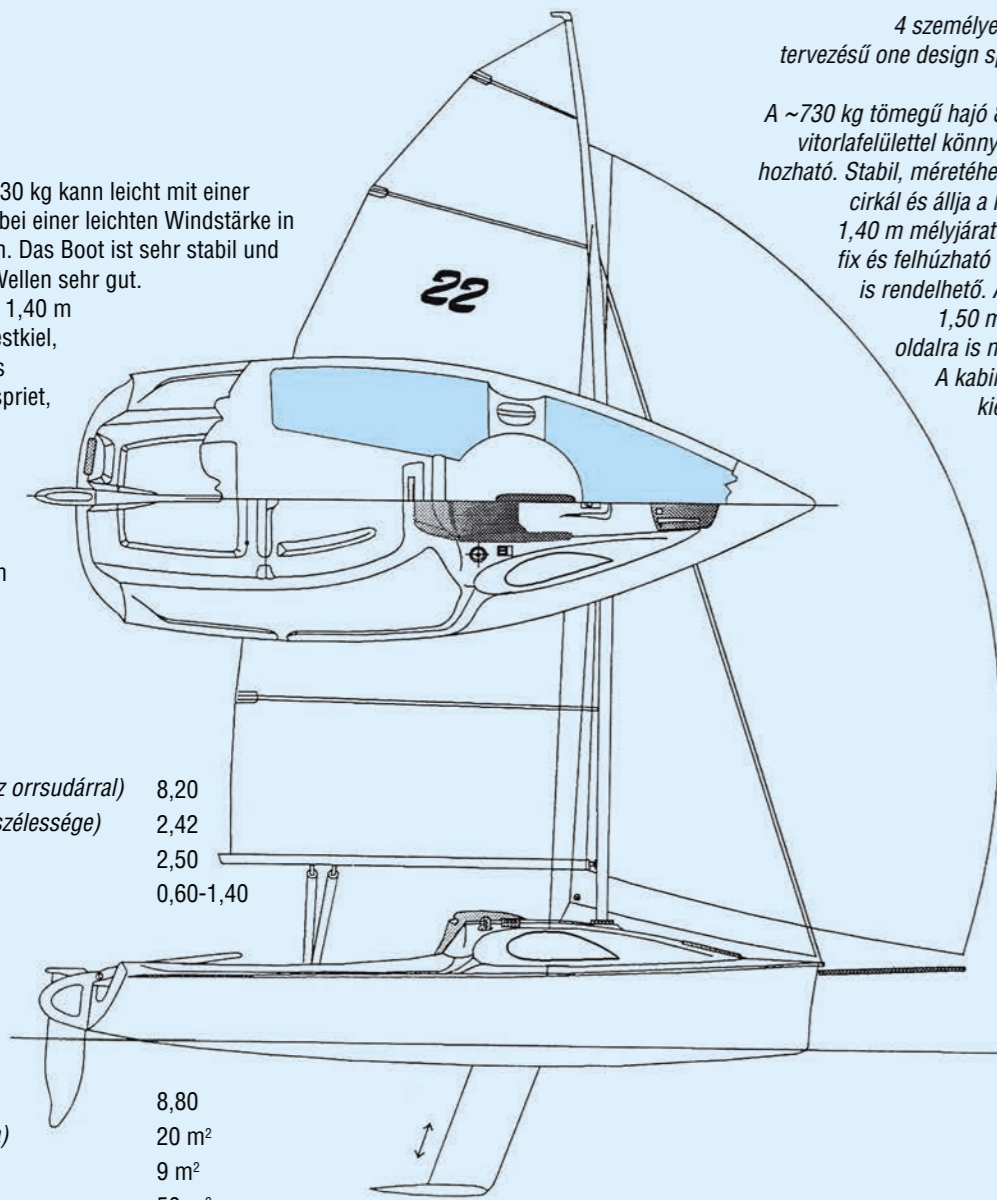

Day Sailer

Dieses mit der Racing-Version gleich ausgeführtes Boot segelt mit einer kleineren Segelfläche und ohne Bugspriet. Das Kajüt beinhaltet neben den 4 bequemen Kojen auch Regale, Schränkchen und einen Tisch von geringer Oberfläche. In seinem bequemen Cockpit können auch 4 Personen das Segeln genießen. In dem Cockpit befindlichen Stauraum ist für einen Außenborder von max. 3.5 PS, die Batterien und die Schiffsausrüstungen genügend Platz. Das Boot kann entweder mit einem Fix Kiel 0,70 m oder mit einem aufziehbaren Kiel von 0,40–1,40 m bestellt werden.

Technische Angaben:

Lüa (<i>Teljes hossz</i>)	6,80
Breite des Rumpfs (<i>Hajótest szélessége</i>)	2,42
Büa (<i>Teljes szélesség</i>)	2,50
Tiefgang (<i>Mélyjárat</i>)	0,60-1,40
Mast (<i>Árboc</i>)	8,80
Segelfläche Groß (<i>Nagyvitorla</i>)	15 m ²
Fock (<i>Fok</i>)	9 m ²

Gewicht (<i>Súly</i>)	730 kg
Rumpf (<i>Hajótest súly</i>)	500 kg
Lift Kiel (<i>Felhúzható tőkésűly</i>)	230 kg
oder	
Fix Kiel (<i>Fix tőkésűly</i>)	300 kg

A racing kivitellel azonos hajó kisebb vitorlafelülettel és orrsudár nélkül. A kabin 4 kárpított fekhely mellett polcokat, szekrénykéket és egy kisméretű asztalt is tartalmaz. Kényelmes cockpitjában 4 fő élvezheti a vitorlázást.

A cockpit ládában elfér egy külmotor 3,5 lóerőig, hajózási felszerelések és akkumulátor.

Készülhet fix tőkésűlyal (0,70 m mélyjárat) és felhúzható tőkésűlyal (0,40–1,40 m) is.

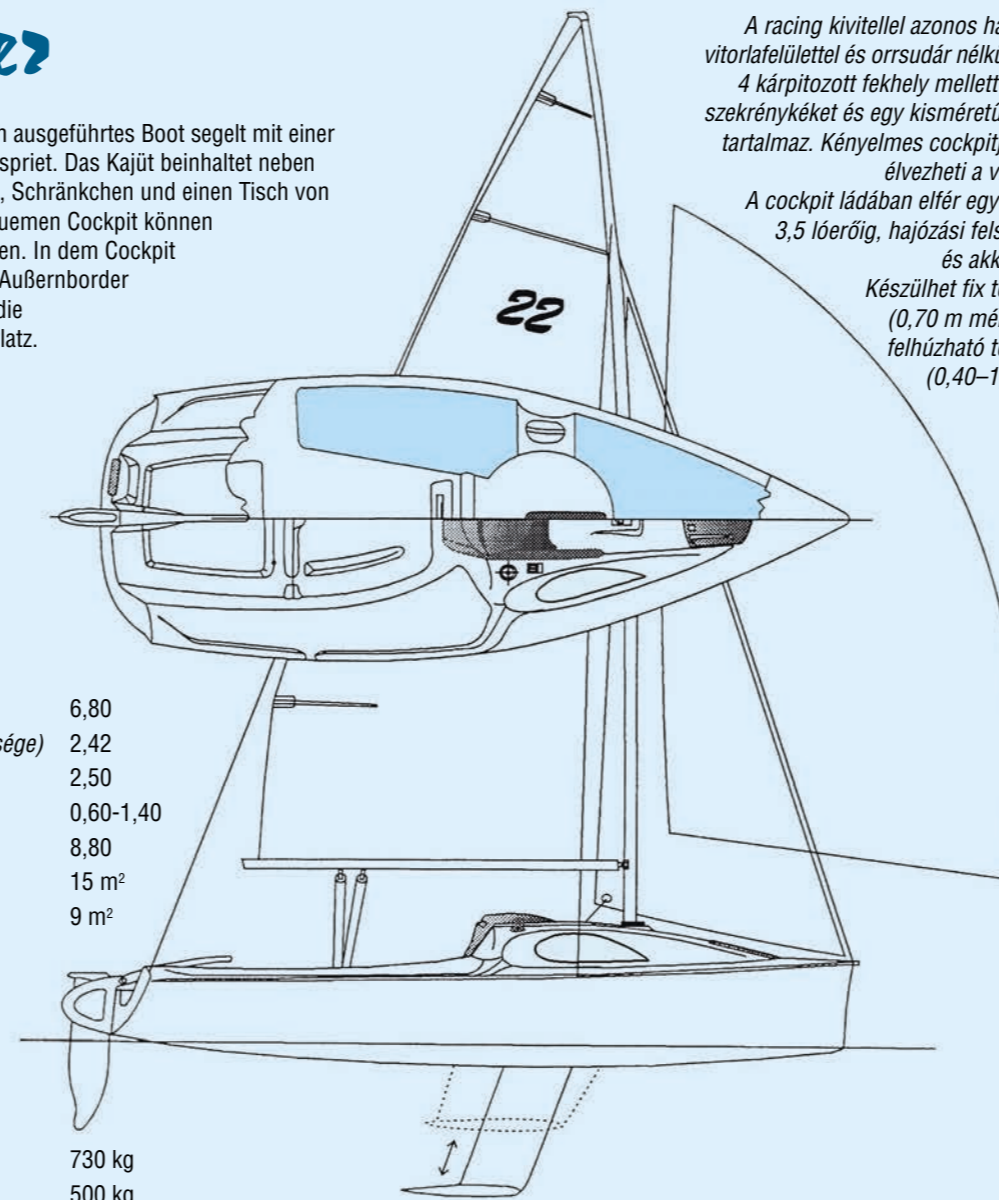

Touring

Der Rumpf ist gleich mit den Rümpfen von Racing- und Day-Sailer-Version. Das Verhältnis der Kajüte zu dem Cockpit wurde so geändert, daß dadurch einen Platz für ein ausziehbares Pantry bzw. ein Toilette gefunden wurde. In der Kajüte befinden sich Regale, Schränke und Tisch neben 4 Kojen. Der Deckbogen am Heck ist in der Grundausstattung dieser Version.

A Racinggel és Day Sailerrel azonos alsóhéj. A fedélzeten azonban a kajüt és a cockpit arány úgy lett megváltoztatva, hogy ezáltal a hajó belsejében lehetőség nyílt kihúzható főző – mosogató egység, valamint WC elhelyezésére. A 4 fekhely mellett a kabinban polcok, szekrények és asztal található. Ezen a változaton szériatartozék a hátsó, íves záróelem.

Technische Angaben:

Lüa (<i>Teljes hossz</i>)	6,80
Breite des Rumpfs (<i>Hajótest szélessége</i>)	2,42
Büa (<i>Teljes szélesség</i>)	2,50
Tiefgang (<i>Mélyjárat</i>)	0,60-1,40
Mast (<i>Árboc</i>)	8,80
Segelfläche Groß (<i>Nagyvitorla</i>)	15 m ²
Fock (<i>Fok</i>)	9 m ²

Gewicht (<i>Súly</i>)	780 kg
Rumpf (<i>Hajótest súly</i>)	550 kg
Lift Kiel (<i>Felhúzható tőkésűly</i>)	230 kg
oder	
Fix Kiel (<i>Fix tőkésűly</i>)	300 kg

